

Innan du börjar

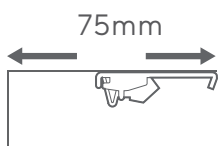

Om du använder fästen för takmontage så bör fästenas framkant placeras minst 75 mm ifrån väggen bakom fästena. På så vis säkerställer du lagom avstånd mellan väggen eller fönstret och tygets vågform.

Ett fäste bör placeras på respektive sida av skenan, 100 mm in från änden.

Resterande fästen bör placeras ut med jämna mellanrum, mellan ytterfästena.



Montage av wavegardinens fästen (väggmontage fäste)

1

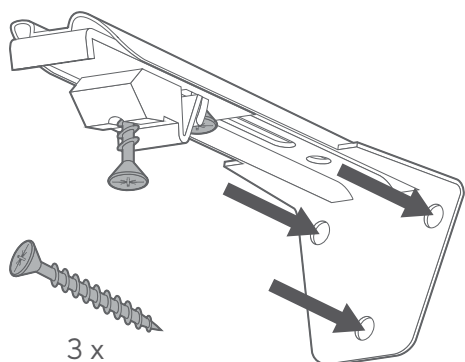

Använd två skruvar för att fästa fästet mot väggytan.

1.



Lossa skruven i mitten av fästets ovandel till dess att den låsbara delen av fästet kan föras fram och tillbaka.

2.

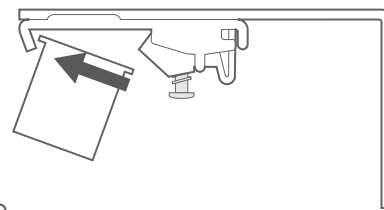

Placera gardinskenans främre kant mot fästets främre hake.

3.



Vinkla skenan så att den bakre kanten kommer på plats i den låsbara delen av fästet. Skruva sedan åt fästets skruv för att säkerställa att skenan hålls på plats.

SPECIALTIPS:

Fästets djup är justerbart, vilket gör det möjligt att flytta skenan närmare eller längre ifrån montageytan. Lossa skruven på baksidan av fästets ovandel, för ovandelen fram och tillbaka för att justera djupet och skruva sedan fast skruven för att låsa fast skenan i det nya läget.



Montage av wavegardinens fästen (takmontage fäste)

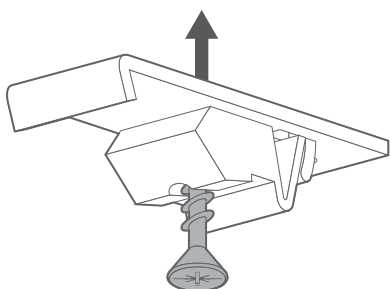

Börja med att klicka på fästena på skenan och placera dem i enlighet med beskrivningen ovan.

1.

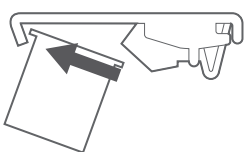

Placera gardinskenans främre kant i fästets främre hake.

2.

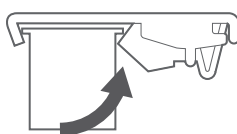

Vinkla skenan så att den bakre kanten kommer på plats i den låsbara delen av fästet.

3.

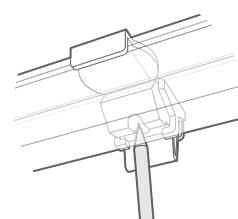

Håll upp skenan mot montageytan och gör markeringar för skruvhålen med hjälp av en penna.

4.

Lägg skenan åt sidan och borra hål där du har gjort markeringar för fästena. Placera därefter en plugg (anpassad efter det aktuella takmaterialet) i respektive hål.

5.

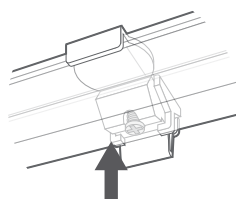

Använd en skruv till varje fäste och placera den i hålet i mitten av fästets ovandel.

Upphängning av dina gardiner

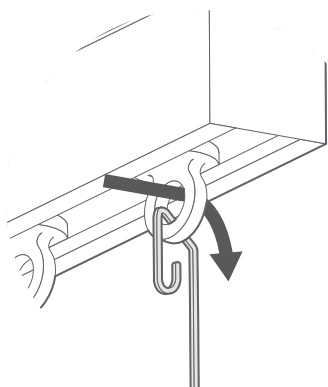

Placera krokarna i skenas plastöljetter.

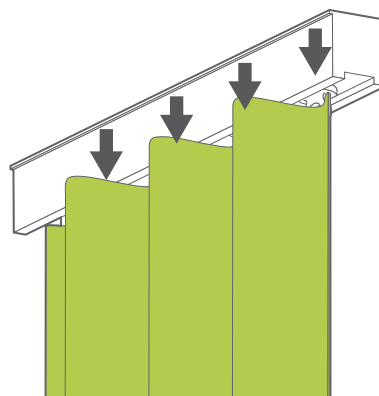

Fortsätt att placera ut krokarna till dess att alla krokar har kommit på plats. Därefter kan du njuta av dina nya gardiner!

Snygga till dina gardiner

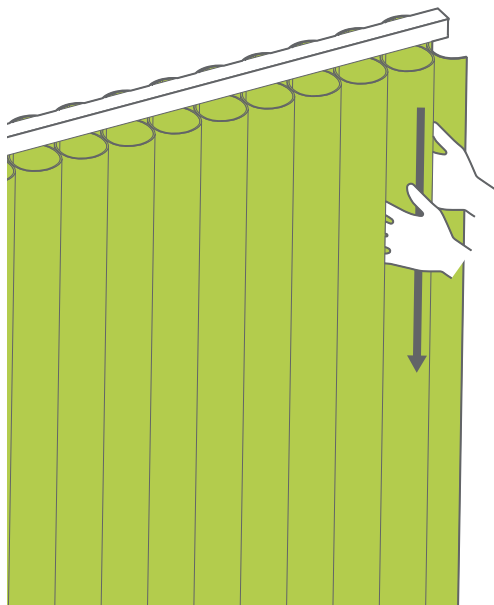

Eftersom gardiner består av mjukt och följsamt tyg så kan man ibland behöva ge gardinerna lite hjälp för att de ska hänga precis så som man önskar.

För gardinerna åt sidorna och kontrollera att vågorna är jämna sett till storlek och form.

Börja ifrån de yttre kanterna och jobba dig uppifrån och ned när du för dina händer försiktigt nedåt utmed varje "våg".

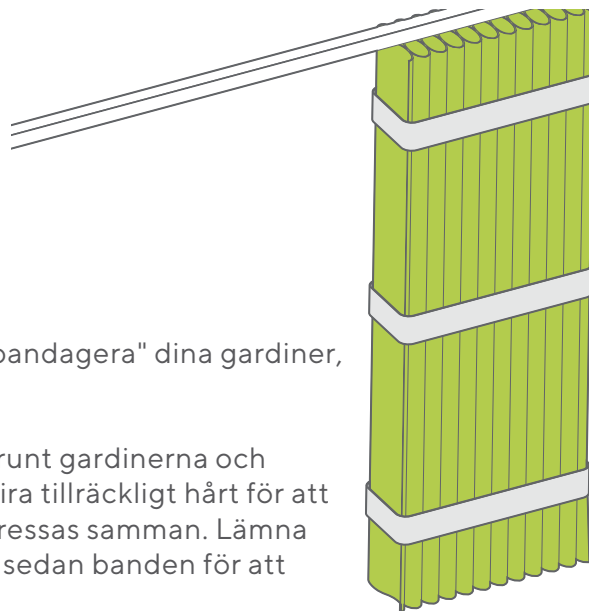

För ett riktigt proffsigt resultat så kan du till och med "bandagera" dina gardiner, men det är såklart helt upp till dig.

Vira några varv av överblivna tygstycken eller tygband runt gardinerna och säkerställ samtidigt att gardinerna är raka och jämna. Vira tillräckligt hårt för att vågorna ska hållas på plats, men inte så hårt att tyget pressas samman. Lämna dina gardiner bandagerade i 2 till 3 dagar och avlägsna sedan banden för att kunna njuta av dina perfekt hängande gardiner.

Specialtips:

När du packar upp dina gardiner så kan det hända att de är något skrynkliga. Det är helt normalt, med tanke på att de har varit hopvikta och packade för transport. Skrynklor kommer att hängas ut över tid och vi rekommenderar att du låter dem vara. Om du dock skulle ha tillgång till en steamer (inte ett vanligt strykjärn eller ångstrykjärn), så kan du försöka ett försiktigt ånga tyget (på låg värmenivå) för att få skrynklor att snabbare jämnas ut sig.