

## Montage av persiennens fästen

Fästena kommer med tre olika monteringsmöjligheter.

### Takmontage

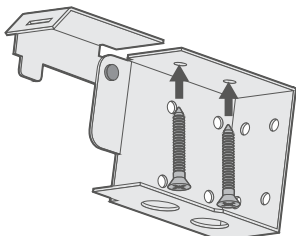

Där fästena skruvas fast mot fönsternischens överstycke (eller "tak").

### Sidomontage

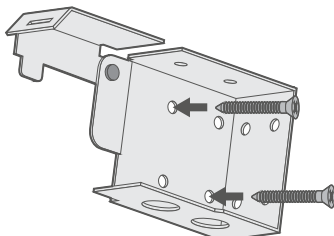

Där fästena skruvas fast mot fönsternischens sidoväggar.

### Vägg-/karmmontage

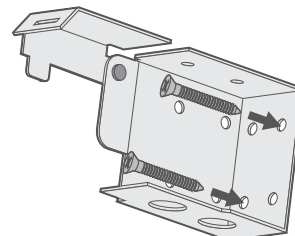

Där fästena skruvas fast i riktning rakt mot väggen eller fönsterkarmen (sett framifrån).

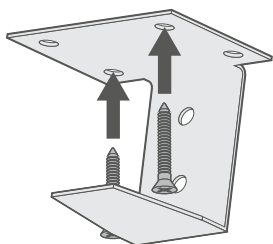

### Takmontage

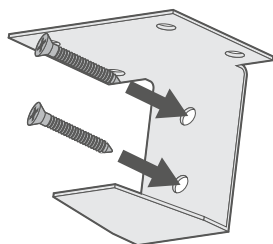

### Vägg-/karmmontage

Bredare persienner levereras med extra stödfästen för ökad stabilitet. Dessa bör placeras i riktning mot mitten, i rät linje med de yttre fästena. Se till att stödfästena placeras på ett sådant vis att de inte blockerar några linor som löper från överlisten. Stödfästena kommer med möjlighet till antingen takmontage eller vägg-/karmmontage.

## Montage av persiennen

Om du har för avsikt att montera persiennen inuti en fönsternisch, gå till steg 3 före steg 2.

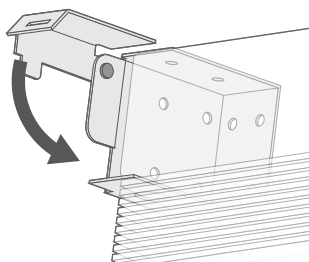

Lyft persiennen fram till fönstret och placera överlisten i de öppna fästena.

För den gångjärnsförsedda delen till stängt läge (se bild till vänster) och tryck med stadig hand till dess att den låses fast.

### SPECIALTIPS

Om du drar i linorna för att vinkla persiennen och lamellerna inte rör sig:

- Se till att lamellerna är öppna och att linorna som styr persiennernas vinkel har samma längd.
- Hissa upp persiennen ordentligt och tight, samt lås den. Ta därefter loss den från fästena.
- För metallstaven inuti överlisten hela vägen till vänster, så att den kopplas samman med vinklingsmekanismen.

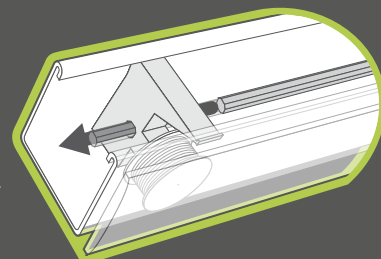

## Montage av kornischen

Haka fast kornischklämmorna över överlistens front och se till att fördela dem jämnt. Tryck i kornischen i klämmorna och tryck tills de klickas på plats.

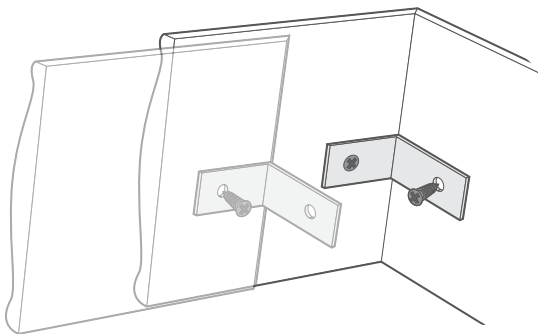
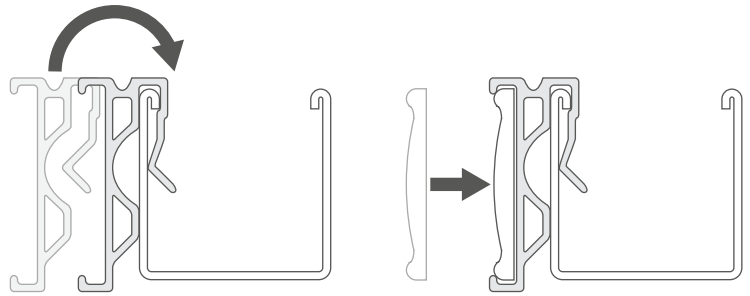
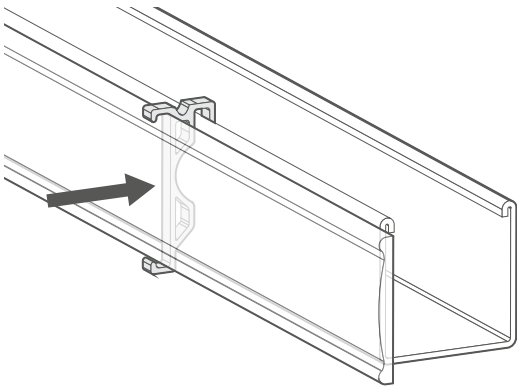

### Kornischer för "Exakta mått"

Om du har beställt en persienn med "Exakta mått" så skickas en bredare kornisch med gerade ändar med, med extra sidoavslut så att fästena täcks. Använd de L-formade plastfästena i förpackningen med beslag för att fästa sidoavsluten på kornischen.

**Barnsäkerhet**

**4**

**Linsamlare**

En linsamlare med breakaway-funktion är förmonterad tillsammans med draglinan, vilken utlöser (genom att dra isär linorna) vid horisontellt tryck mot linorna ovanför linsamlaren. Det eliminerar risken för farliga öglor och därmed strypning.

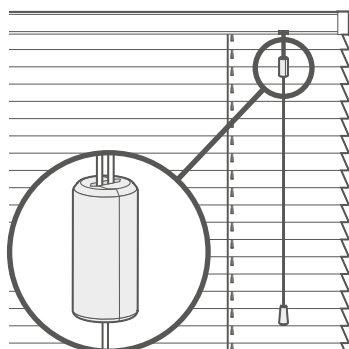

**Om linsamlaren dras isär:**

Red ut linorna så att de hänger rakt och prydligt.

Placera linorna i kanalen i mitten av den ena halvan av linsamlaren. Ser din linsamlare annorlunda ut än den här på bilden? Inga problem. Se bara till att placera de linor som inte redan sitter på plats, enligt samma princip inuti linsamlaren.

Klicka ihop de två halvorna av linsamlaren och se till att det inte finns några lösa linor som sitter fast i linsamlarens ändrar.

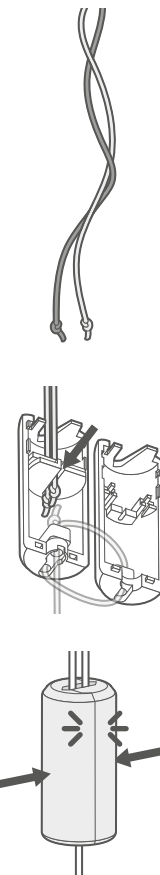

**SPECIALTIPS**

Linsamlarens utformning kan variera, så du behöver inte bekymra dig om din inte skulle se exakt likadan ut som den här på bilden. Oavsett utformning så fungerar linsamlaren på samma sätt och klickas ihop igen på samma vis.



**Säkerhetsbeslag för draglina**

Säkerhetsbeslagen för draglinan ska monteras så nära överlisten som möjligt och aldrig närmare golvet än 1500 mm. Linan måste vara helt virad runt de båda beslagen när persiennen inte används. Använd tabellen nedan för att ta reda på vilket avstånd som krävs mellan de båda beslagen för att hela linan ska kunna viras runt dem när persiennen är helt upphissad.

Persiennens höjd	*Avstånd mellan säkerhetsbeslagen (CC-mått)
1-1000mm	100mm
1001-2000mm	150mm
2001-3000mm	300mm

Placera säkerhetsbeslagen på önskat ställe på väggen och markera hålens position med hjälp av en penna.

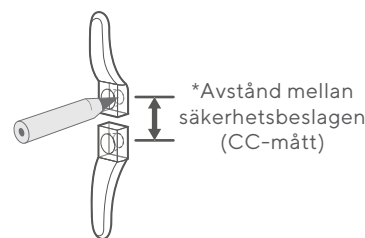

Markera hålens position och borra därefter. Använd de medföljande skruvarna för att fästa säkerhetsbeslagen mot väggen.

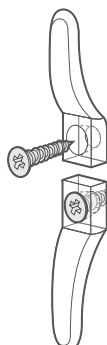

Vira linorna runt säkerhetsbeslagen på samma vis som om du följde formen av en åtta. När hela linorna har virats runt beslagen, kontrollera då att de sitter fast ordentligt så att ingen överflödiga lina lossnar från beslagen när persiennen hissas upp och ned.

